

Installation af låsen

Installer iLOQ oval låsecylinder i henhold til tegningerne herunder. Installationsudstyr og metode kan variere, afhængigt af låsekasse m.m. Vær opmærksom på følgende, når du installerer låsen:

- Den maksimale længde af befæstelseskruer er 6 mm (se figuren herunder). Brug af en for lang skrue kan skade cylinderen.
- Juster cylinderfronten med pladen foran.

- Indsæt om nødvendigt justeringsdele mellem låsecylinderen og låsehuset for at justere cylinderhøjden.
Når du bruger justeringsdele, skal du udskifte cylinderens drejestang til en længere (klip stangen efter nummeret på justeringsdel).
- Anvend kun moderat kraft ved skruring af cylinderskruer (maks. 2..3 Nm).

Vigtigt: Den maksimale indsættelsesdybde af cylinderinstallationsskruerne er 6 mm.

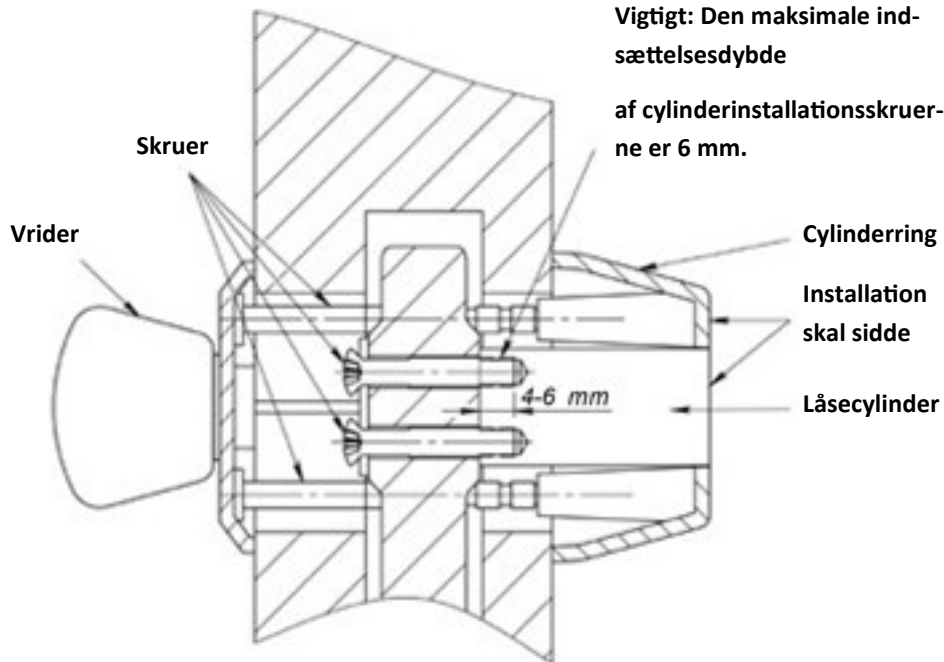

Afkort om nødvendigt

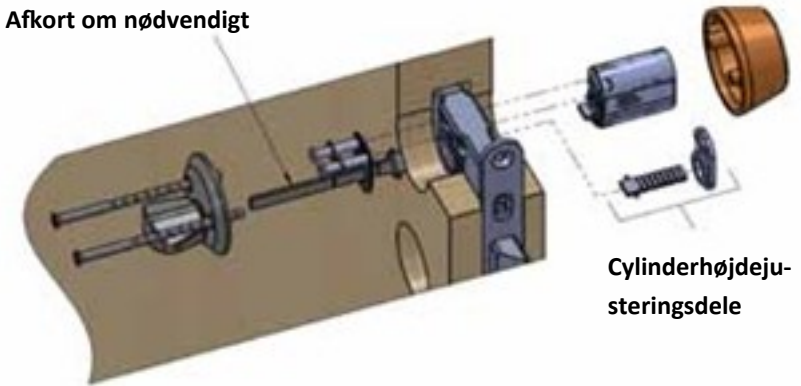

Cylinderhøjdejusteringsdele

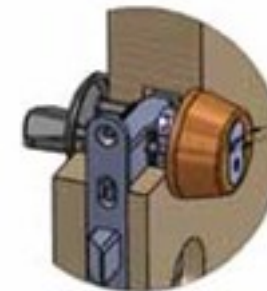

Placer cylinderen og plade overflader jævnt. Brug om nødvendigt cylinderhøjdejusteringsdele.

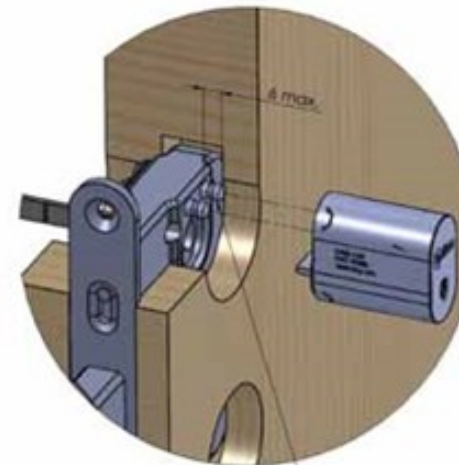

Vigtigt: Skruelængden må ikke overstige 6 mm. Længere skruer kan skade cylinder.